

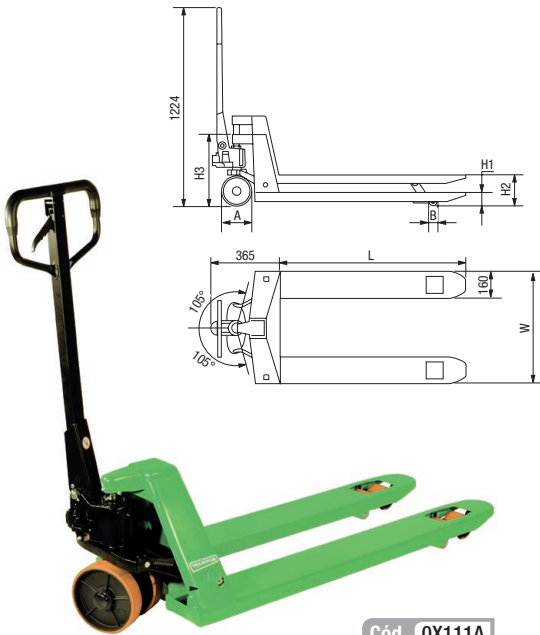

OX101A - OX112A PROFESIONAL PLUS 2.500 Kg

Cód. OX111A

Código	Descripción	Carga MAX. Kg
OX101A	Transpaleta PROFESIONAL PLUS Ruedas NYLON	2.500
OX111A	Transpaleta PROFESIONAL PLUS Ruedas POLIURETANO	2.500
OX112A	Transpaleta PROFESIONAL PLUS Ruedas CAUCHO	2.500

Doble tandem + rueda de ataque.

Empuñadura de caucho
Mayor confort.

Nuevas ruedas
Caucho macizo y llanta metálica

Fácil rodadura
Diámetro de ruedas extragrande.

Grupo hidráulico sobredimensionado 2.500 kg.
Protección del muelle.
Pedal auxiliar de bajada.

Cód. OX112A

Dimensiones		OX101A	OX111A	OX112A
Altura de elevación	H2 (mm)	195	195	195
Altura de descenso horquillas	H1 (mm)	85	85	85
Longitud de las horquillas	L (mm)	1.150	1.150	1.150
Ancho horquillas	W (mm)	550	550	550
Ruedas horquillas	B (mm)	74	74	74 (PU)
Ruedas dirección	A (mm)	180	180	180
Tipo de ruedas		Nylon	Poliuretano	Caucho
Peso	(Kg)	58	64	62

OX95 PALLET TRUCK STOP - INMOVILIZADOR TRANSPALETAS

El sistema PALLET TRUCK STOP está diseñado para proporcionar una sujeción segura y fiable en cualquier modelo de transpaleta.

Simplemente coloque la rueda timón en el PALLET TRUCK STOP, y en menos de dos segundos la transpaleta quedará completamente inmovilizada.

Es el mejor dispositivo para sujetar cualquier transpaleta en un vehículo en movimiento.

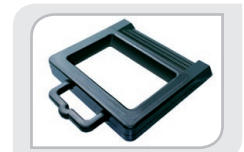

Compruebe las prestaciones del Sistema PALLET TRUCK STOP

Código	Descripción
OX95	PALLET TRUCK STOP Inmovilizador transpaletas